

# 刀片 / 刀板安装顺序

## 刀片安装顺序

1. 请用气枪将刀片安装部位的切屑等切实吹去。(参考图1)
2. 将刀片插入到刀杆, 轻轻按压位于刀杆上的刀片尾部的固定部位。(参考图2, 图3)
3. 按压刀片固定部位的同时, 请按适当的扭矩扭紧安装刀片用的螺栓。
4. 请在检查刀片和刀杆上刀片尾部的固定部位之间吻合良好无歪斜或缝隙之后才能进行使用。(参考图2, 图3)

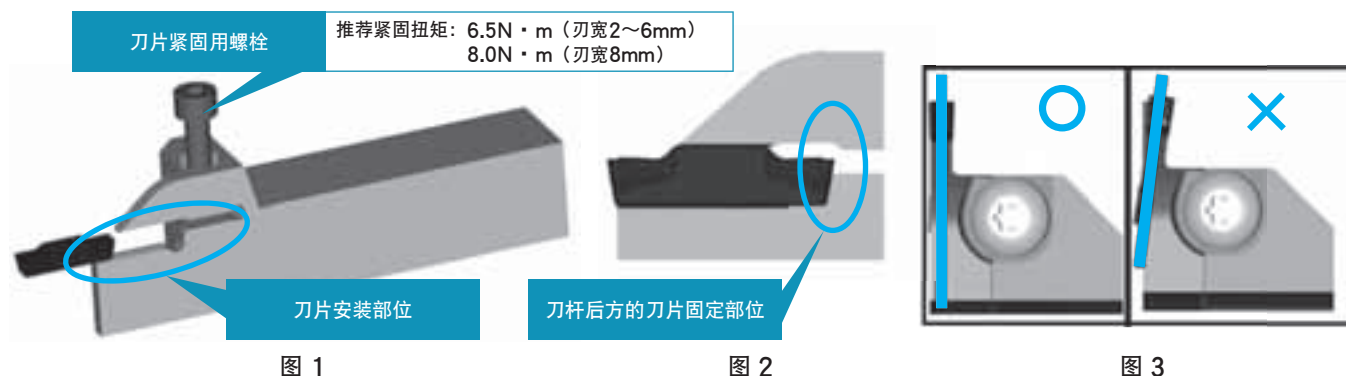

G

## 刀板安装顺序(分割型刀杆)

1. 请用气枪将锯齿定位部的切屑等切实吹去。(参考图1)
2. 请确保刀板和刀杆的锯齿结合部以及刀板面紧密结合。(参考图2)
3. 请按适当的扭矩拧紧安装刀板用的螺钉无先后顺序(参考图2)(推荐紧固扭矩: 8N·m)
4. 请在安装刀板后再安装刀片。

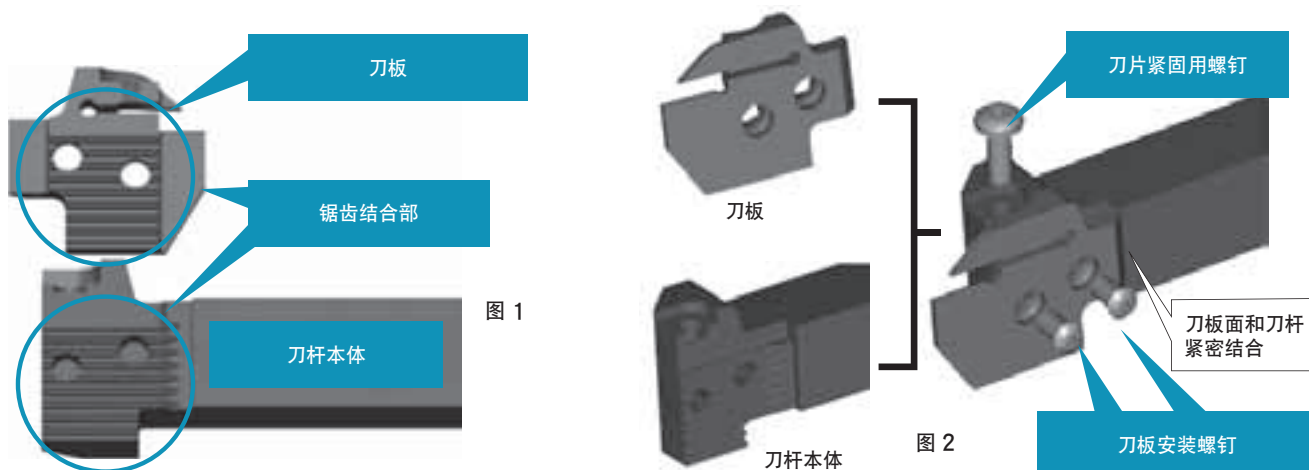

## 分割型刀杆型号表示方法与车床安装相关

- 下部贴紧车床的刀具台。

