

■特长: 外形最适用于工件定位。

请按照选型步骤①~④选择型式和参数后进行订购。

Order 订货范例

型式 (1Type) - (2A) - (3H) - (4T)

WGLB - 20 - 10 - 15



型式		M材质	S表面处理
紧凑型	标准型		
WGLBC	WGLB	相当于S45C	四氧化三铁保护膜
WGLMC	WGLM		无电解镀镍
WGLSC	WGLS	SUS304	
WGLJC	WGLJ	聚缩醛	
WGLNC	WGLN	MC尼龙	-
-	WGLNE	导电型MC尼龙R2	
-	WGLPT	聚四氟乙烯	

※如对防锈有要求, 请优先选择无电解镀镍表面处理和SUS304材质产品。表面处理和防锈方法请参考P.2906~2908。

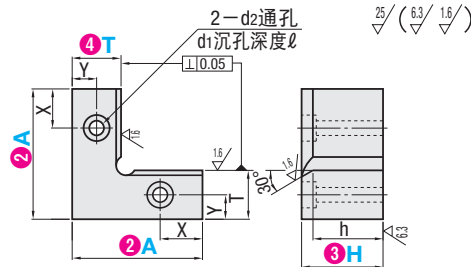

①Type	②A选择	③H指定单位1mm	④T	h	X	Y	d1	d2	ℓ
(紧凑型) WGLBC WGLMC	17 20	6~10	10	H-3	4.5	4.5	6.5	3.5	3.5
	20 30		12		4.5	4.5	6.5	3.5	3.5
(标准型) WGLB WGLM WGLS WGLJ WGLN WGLNE WGLPT	20 30 40 50	10~30	12	H-5	5	5	6.5	3.5	3.5
	20 30 40 50		15		5	6	8	4.5	4.5
	30 40 50 60		20		7	9	9.5	5.5	5.5
	30 40 50 60	15~30	25		8	11	11	6.5	6.5
	40 50 60		30		11	14	14	9	9

Delivery 交货期

3 天发货

上海·广州发货

次日出货 P.11

5 天发货

Example 使用范例

数量分类	色型式	
	标准订购	特殊订购
数量	1~100	101~
交货期	通常	另行报价

※超过表中标示的数量时, 请在WOS中确认。 P.9



- 上海·广州发货
- 13:00之后下订为6天后发货。
- 遇特殊期间交期有变更, 详情请见 P.9。

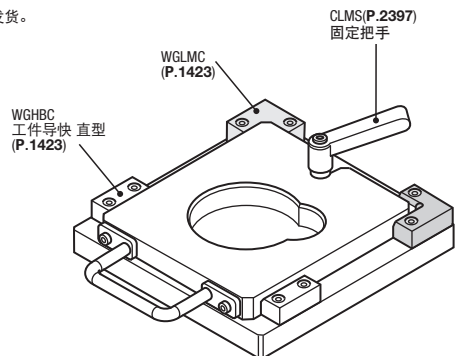

② 定位
 导向零件

定位
 定位零件

调整螺栓
 固定块

工件导块

钣金用
 定位块

限位用
 定位块