

■特长: 与V槽定位块相比, 适用于顾虑旋转夹具等的横向偏移时。



Order
订货范例

型式

CAT20

标准加工品

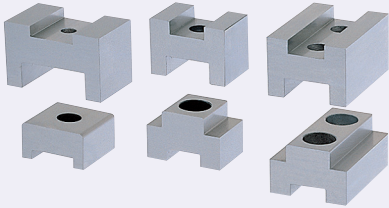

库存 RoHS10

Type	材质	硬度
CAT	相当于S45C	42~45HRC
CHTA		
CHTB		

CAT

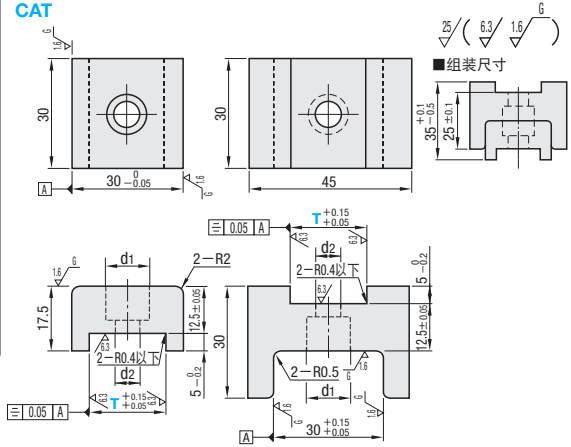

CHTA

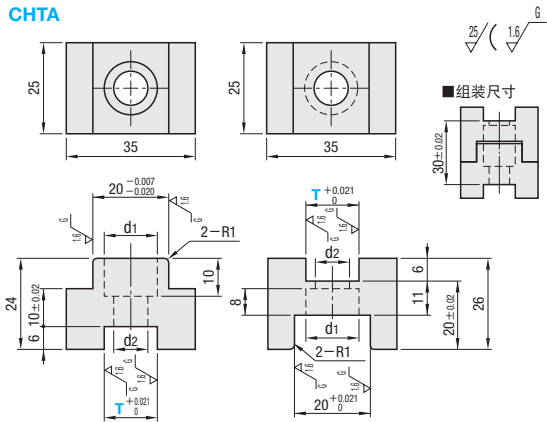

CHTB

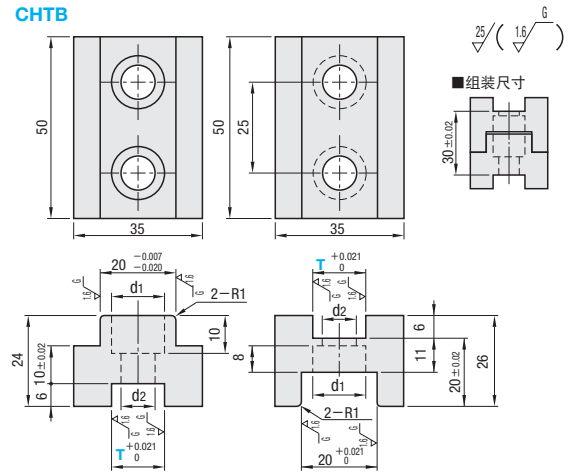

22 位置決め
ガイド部品

位置決め
ガイド部品

アシヤストボルト
ブロック

ワークガイド
キャッチャー

板金用
キャッチャー

リミット用
キャッチャー

Type	型式		
	T	d1	d2
CAT	14	11	6.5
	16	11	6.5
	20	11	6.5
CHTA	12	9.5	5.5
	16	14	9
CHTB	12	9.5	5.5
	16	14	9
	19	14	9



Example
使用范例

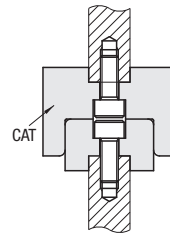

Delivery
交货期



库存品

● 隔日上海・广州发货 P.9
(17:00前订购的库存品可当日发货。)

数量分类	标准订购	特殊订购
数量	1~50	51~
交货期	通常	另行报价

● 超过表中标示的数量时, 请在WOS中确认。 P.9

